

metos

TYHJIÖPAKKAUSKONE

MVS31X

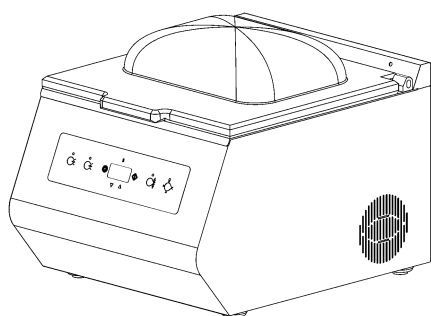

MVS35X

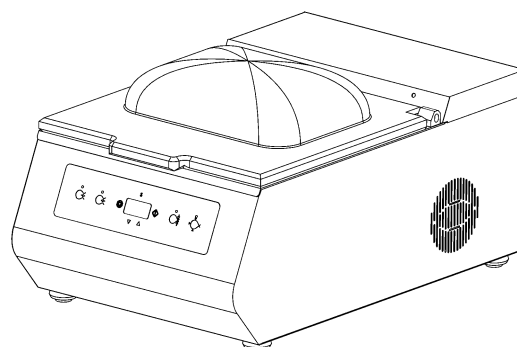

Asennus- ja käyttöohjeet

Käännös alkuperäisestä
DOC. NO.FM111166A
REV. 01.
ED. 03.2024



KÄÄNNÖS ALKUPERÄISISTÄ OHJEISTA



SISÄLLYSLUETTELO

FI

	Sivu
Kappale 1. Kuvaus	
1.1. Johdanto.....	2
1.2. Pakkauslaitteen suorituskyky.....	2
1.3. Laitteen pääkomponentit.....	2
1.4. Laitteen tekniset tiedot.....	3
Kappale 2. Pussien ominaisuudet	
2.1. Käytettävät pussit.....	4
Kappale 3. Laitteen käyttöehdot	
3.1. Tuotteet, joita voi pakata.....	4
3.2. Tuotteet, joita ei saa pakata.....	4
Kappale 4. Turvallisuusstandardit	
4.1. Varoitukset.....	4
4.2. Turvallisuustarrojen kuvaus.....	6
4.3. Suojavarusteet.....	6
Kappale 5. Laitteen asennus	
5.1. Kuljetus ja sijainnin valinta.....	7
5.2. Ympäristön olosuhteet.....	7
5.3. Käyttäjät.....	7
5.3.1. Öljypumpun täyttö.....	7
5.3.2. Sähköliitännät.....	8
5.3.3. Kaasuliitokset.....	8
Kappale 6. Laitteen säätö ja käyttöönotto	
6.1. Ohjauspaneeli.....	9
6.2. Käyttö.....	9
6.3. Ohjelmien valinta ja asetusten säätö.....	11
6.3.1. Perusohjelmat P1, P2, P3 ja P4.....	11
6.3.2. Ulkoisen tyhjiön ohjelma P5.....	12
6.3.3. Erikoisohjelmat t1, t2 ja t3.....	13
6.3.4. Erikoisohjelmat Sr1 ja Sr2.....	14
6.4. Virhekoodit.....	15
Kappale 7. Tavanomainen huolto	
7.1. Tavanomaisen huollon varotoimenpiteet.....	16
7.2. Sinetöintitangon puhdistus.....	16
7.3. Kannen tiivisteiden vaihto.....	16
7.4. Laitteen puhdistus.....	17
7.5. Tyhjiöpumpun huolto.....	17
7.6. Ongelmanratkaisu.....	17
7.7. Purkaminen ja jäännösten poistaminen.....	18
Kappale 8. Takuu	
8.1. Takuun ehdot.....	18
CE-vaatimustenmukaisuusvakuutus.....	21

1.1. Johdanto

Tämä käyttöohje on kirjoitettu UNI 10893 -standardin mukaan, joka on säädetty heinäkuussa 2000. Se on tarkoitettu kaikille käyttäjille, jotta he voivat käyttää laitetta oikein. Säilytä sitä laitteen lähellä sellaisessa paikassa, jonne kaikki käyttäjät pääsevät helposti ja jonka sijainti on kaikkien käyttäjien tiedossa. Tämä käyttöohje on turvallisuussyistä olennainen osa laitetta. Selitämme tässä osiossa käyttöohjeessa käytetyt symbolit, jotta ne on helpompi ymmärtää.

	HUOMIO: Onnettomuuksia ehkäiseviä sääntöjä käyttäjälle. Symboli varoittaa käyttäjän loukkaantumisvaaroista.
	HUOMIO: Kuumia osia. Symboli varoittaa käyttäjän palovammojen vaaroista.
	HUOMIO: Sähköiskun vaara. Symboli osoittaa käyttäjän loukkaantumis- ja kuolemanvaaroista.

Valmistaja pidättää kaikki tämän käyttöohjeen kopiointioikeudet. Osittainen tai täysi jäljentäminen on kielletty lailla. Käyttöohjeessa olevat kuvat ja kuvaukset eivät ole sitovia. Valmistaja pidättää oikeuden tehdä tarpeelliseksi katsomiaan muutoksia. Tätä käyttöohjetta ei saa antaa kolmansien osapuolien katsottavaksi ilman kirjallista lupaa valmistajalta.

1.2. Pakkauslaitteen suorituskyky

Tämä laita tekee parasta, mitä modernilla tyhjiöpakkausteknologialla voi tehdä. Se on joustava, helpisto ohjelmitava ja halpa. Se on tarkoitettu ruoan tyhjiöpakkaamiseen poistamalla hapen sekä ympäristössä olevat kemialliset ja biologiset haitta-aineet. Saavuttaaksesi haluamasi tyhjiöasteen, ohjelmoi kone poistamaan lähes kaikki pakkauksessa oleva ilma. Tuotteesi säilyttää aistinvaraiset ominaisuudet, värin, maun ja ravintoarvon pitkäksi aikaa.

1.3. Laitteen pääkomponentit

Laitteen pääkomponentit ovat:

1. Pääkytkin
2. Ohjauspaneeli
3. Kansi
4. Säiliö
5. Sinetöintitanko
6. Pöytä

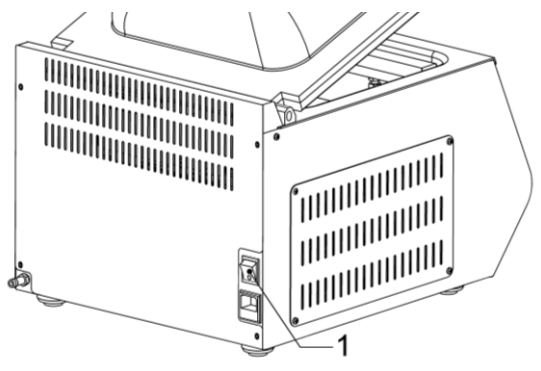
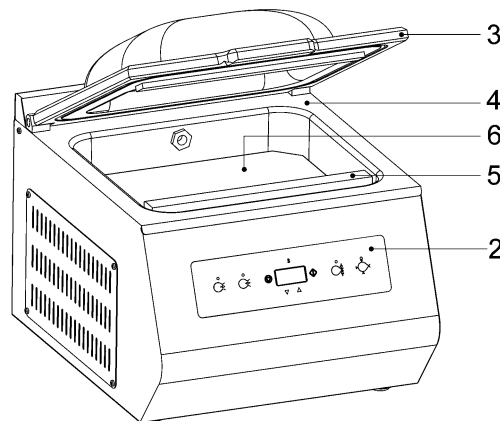

MVS31X

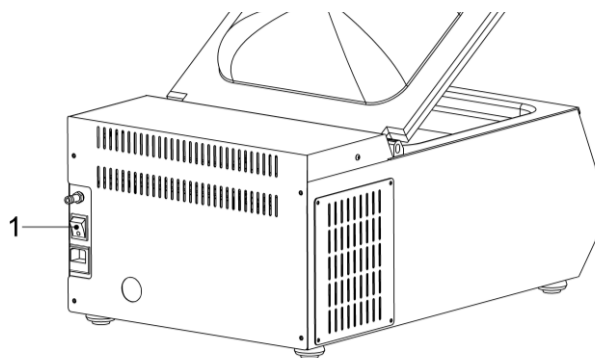

MVS35X

1.4. Laitteen tekniset tiedot

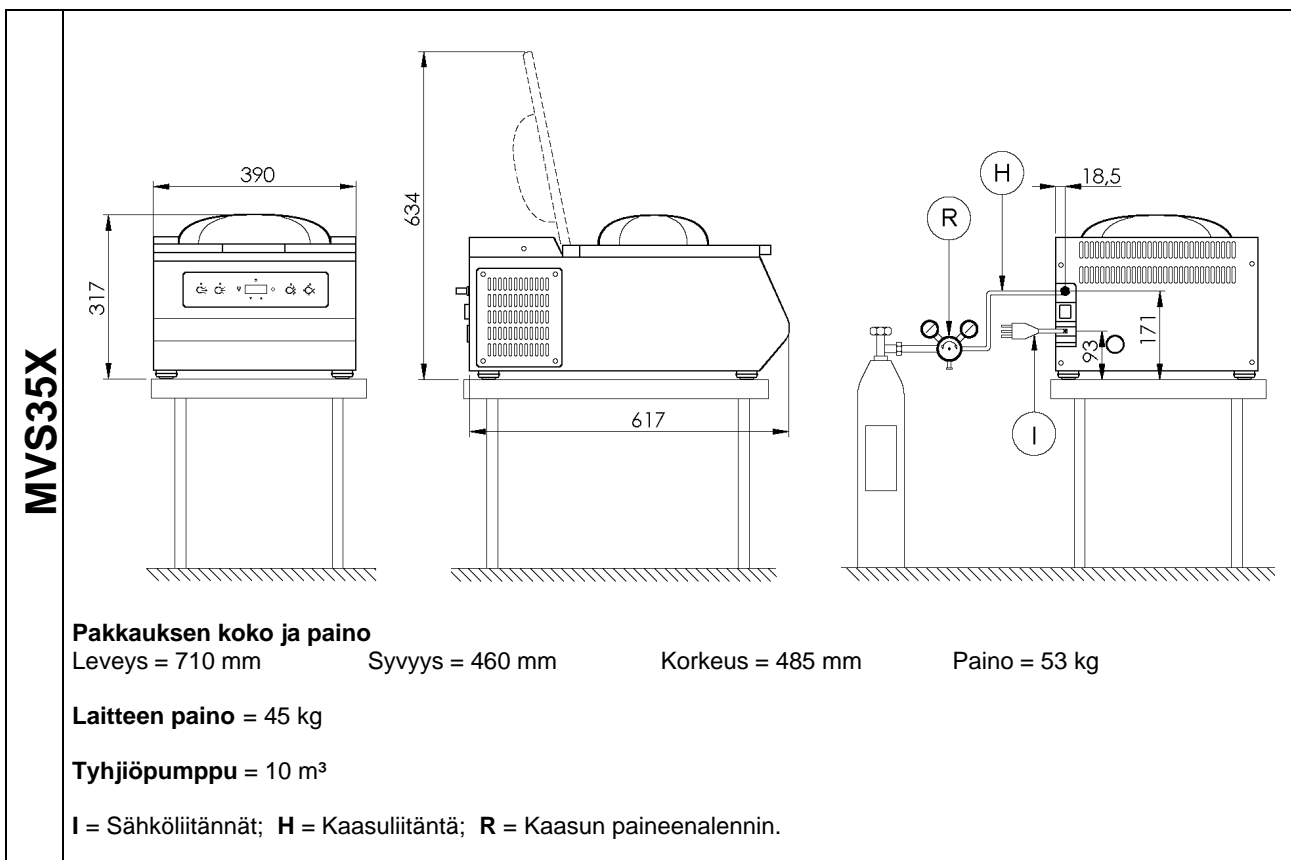
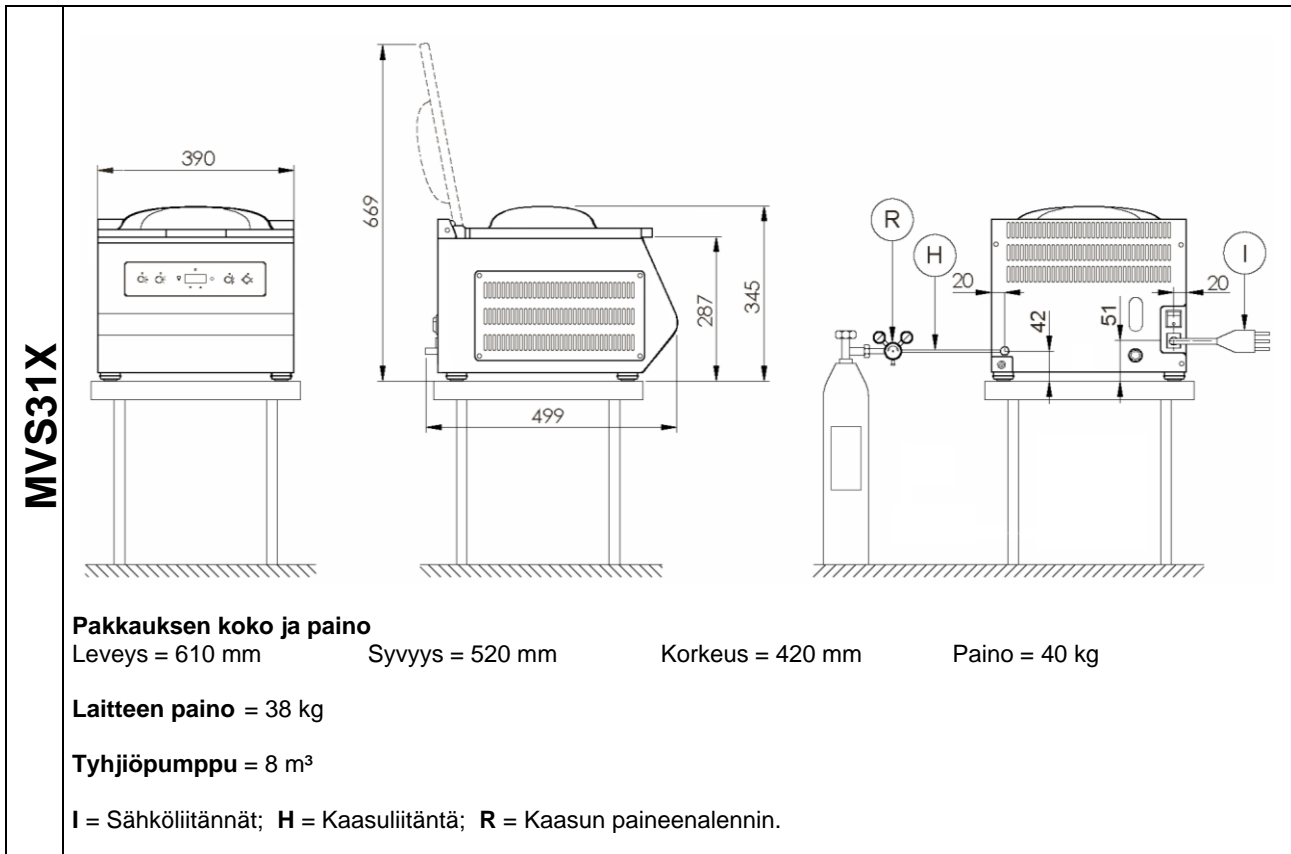

Kappale 2. Pussien ominaisuudet

FI

2.1. Käytettävät pussit

Pussit voivat olla eri paksuisia (85-200µm), ja niiden pitää olla ilma- ja kaasutiiviitä. Vain ruoan pakkaamiseen hyväksytyjä pusseja saa käyttää. Alla olevassa taulukossa lukee eri laitemallien kanssa käytettävien pussien maksimikoot.

Laitemalli	Pussin leveys avoimella puolelta	Pussin leveys suljetulla puolella
MVS31X (etutanko)	305 mm	265 mm
MVS35X (etutanko)	305 mm	265 mm

Alla olevassa taulukossa lukee pussien lämpötilarajat.

Pussin tyyppi	Alin lämpötila	Ylin lämpötila
ruoanlaitto	-15°C	+120°C puoleksi tunniksi
säilytys	-20°C	+70°C kahdeksi tunniksi; +100°C vartiksi



Luethan ja noudatathan pussien teknisiä ohjeita ja käyttöturvätiedotteita!

Kappale 3. Laitteen käyttöehdot

FI

3.1. Tuotteet, joita voi pakata

Tätä laitetta voidaan käyttää suurimman osan ruokatuotteista, kuten hedelmien, kalan, maitotuotteiden, lihan, herkkujen, uunivalmiiden tuotteiden, kuivat tuotteiden jne. pakkaamiseen.

3.2. Tuotteet, joita ei saa pakata

Seuraavien tuotteiden pakkaaminen on ehdottomasti kielletty, jotka voivat pysyvästi vahingoittaa laitetta tai aiheuttaa vammoja laitteen käyttäjälle:



- Minkäänlaiset nesteet helposti särkyvissä astioissa
- Helposti syttyvät tai räjähdysherkät materiaalit
- Minkäänlaiset paineistetut kaasupullot
- Irtonaiset tai haihtuvat jauheet
- Mikään materiaali tai tuote, joka voi johtaa käyttäjälle tai laitteelle vaaralliseen tilanteeseen

Kappale 4. Turvallisuusstandardit

FI

4.1. Varoitukset

On erittäin tärkeää, että luet tämän koko kappaleen, koska siinä on tärkeää tietoa liittyen laitteen väärinkäytöstä johtuviin onnettomuuksiin liittyvistä riskeistä. Näitä perussääntöjä, sekä asennusmaan omia standardeja pitää noudattaa laitetta käyttäessä.

- Laite pitää asentaa koulutettujen ja luvallisten ammattiasentajien toimesta.
- Tätä laitetta ei ole tarkoitettu lapsille, eikä henkilöille, joilla on heikentynyt fyysinen, psyykinen tai aistillinen toimintakyky, eikä henkilöille, joilla ei ole laitteen käyttöön tarvittavaa kokemusta tai koulutusta, ellei heitä valvota tai heille anneta koulutusta laitteen käytöstä jonkin turvallisuudesta vastaavan, osaavan ja kykenevän henkilön toimesta.
- Lasten ollessa laitteen lähistöllä heitä pitää vahtia, etteivät he leiki laitteella.
- Lapsia ja eläimiä ei saa päästää käytössä olevan laitteen lähelle. Älä anna lasten leikkiä pusseilla.
- Laitetta saa käyttää vain käyttötarkoituksiin, joihin se on suunniteltu. Kaikki muu käyttö pitää tulkita "vääräksi" ja vaaralliseksi.
- Ilman asianmukaisia lupia toimivat asentajat eivät saa asentaa tai huoltaa laitetta.
- Käyttäjän pitää tuntea kaikki tehtäviinsä liittyvät varoitukset. Työpaikan johtajan pitää kertoa käyttäjille laitteen käyttöön liittyvistä riskeistä.
- Kaikkien käytettävien vaatteiden pitää olla tiukkoja, varo löysien vaatteiden käyttöä, etenkin hihoja.
- Varmista, että kaikki työ- ja liikumisalueet ovat aina avoimia, puhtaita ja hyvin valaistuja.
- Korjaa kaikki turvallisuusriskejä aiheuttavat olosuhteet ennen käyttöä ja aina ilmoita työpaikan johtajalle kaikista vioista ja virheistä.

- Älä käytä laitetta, jos siinä on vika.
- Älä puutu turvallisuuslaitteiden tai -piirien toimintaan.
- Älä tee muutoksia laitteeseen ilman valmistajan kirjallista lupaa.
- Jos virtajohto on vahingoittunut, se pitää vaihtaa valmistajalta tai valmistajan valtuuttamalta huoltoliikkeeltä tai myyjältä saatavaan erikoisjohtoon.
- Sähköosien kotelo täytyy olla suljettuna laitetta käytettäessä.
- Tupakointi laitteen ollessa päällä on kielletty!
- Älä korjaa tai tee muutoksia laitteeseen sen ollessa päällä. Suojat saa poistaa vain koulutettujen ja pätevien huoltoinsinöörien toimesta.
- Älä käytä laitetta ilman, että kaikki suojat ovat paikallaan. Varmista, että kaikki suojat ovat paikallaan ennen jokaista käyttöä.
- Jos laite pitää jättää vahtimatta, laita se pois päältä kääntämällä pääkytkin "0" (OFF) -asentoon!
- Valmistaja kieltäytyy vastuusta kaikkiin vahinkoihin, jotka johtuvat näiden ohjeiden noudattamattomuudesta.

KOULUTTAMATTOMAT HENKILÖT EIVÄT SAA KÄYTTÄÄ TÄTÄ LAITETTA!!

	Kiinnitä huomioon kaikkiin laitteen kuumiin osiin. Ne voivat lämmetä niin kuumiksi, että ne voivat aiheuttaa palovammoja.
	Älä koskaan käytä kaasusekoituksia ilmakehää korkeamman happimäärän kanssa (~ 19%).

Älä koske sinetöintiterään (5) välittömästi sinetöinnin jälkeen.
Kuuma terä aiheuttaa **palovammariskin**.

Älä sinetöi, jos sinetöintilanka on rikki.
Vaihda se heti.

Älä koske tyhjiöpumppuun (23) heti laitteen käyttämisen jälkeen. Korkea lämpötila **voi aiheuttaa palovammoja**.

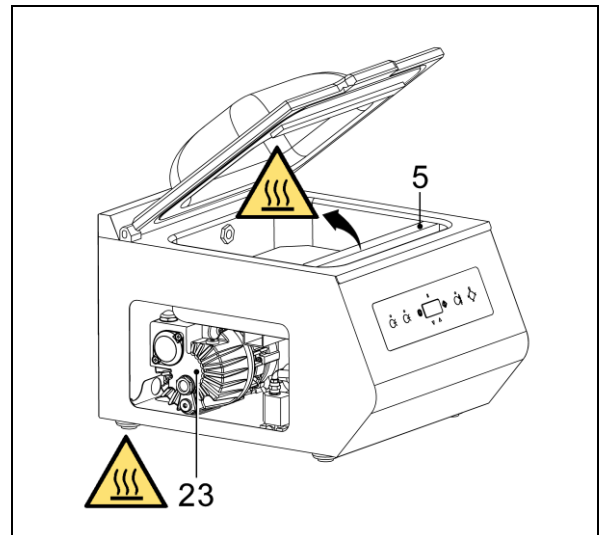

Jos sähkö katkeaa laitteen ollessa käytössä kansi kiinni, älä käytä mitään työkaluja pakottaaksesi kantta auki. Odota, että sähkönsyöttö palaa.

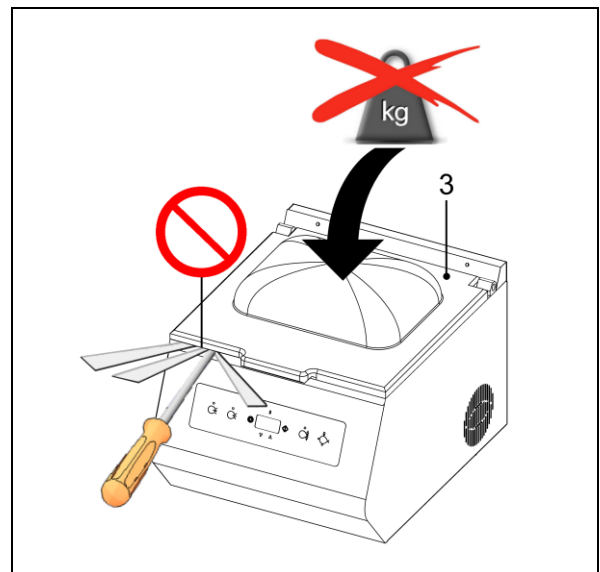

Älä laita mitään painavaa kannen (3) päälle!
Varmista, että mikään ei putoa kannen päälle!
Se voi vaarantaa kannen eheyden.

Älä tyhjiöpakkaa mitään, jos kansi on rikki tai siinä on halkeamia tai lommoja.
Vaihda se heti.





4.2. Turvallisuustarrojen kuvaus

Laitteessa on seuraavia turvallisuustarroja:

	<ul style="list-style-type: none"> Virtalähteessä <p>HUOMIO! Tarkista säännöllisesti sähkökaapelin eristys ja pistokkeen eheys. Konetta käyttäessä sähköjärjestelmän tarkistuspaneelin täytyy olla paikallaan.</p>
	<ul style="list-style-type: none"> Säiliön sisällä eristystangoissa Laitteen sisällä olevassa tyhjiöpumpussa <p>HUOMIO! Kuuma. Tarra varoittaa vakavan palovamman riskistä.</p>
<p>ATTENZIONE : Superficie calda. Evitare il contatto. WARNING : Hot surface, avoid contact. ATTENTION : Surface chaffante. Ne touchez pas.</p>	<ul style="list-style-type: none"> Säiliön sisällä eristystangoissa <p>HUOMIO! Tarra varoittaa vakavan palovamman riskistä.</p>
<p>ATTENZIONE : Per la pulizia del coperchio non utilizzare alcool o solventi ma esclusivamente acqua e sapone. WARNING : Do not use methylated spirits and solvents clean the lid, but water and soap only. ATTENTION : Pour le nettoyage du couvercle, ne pas utiliser ni alcool ni solvants. N'employer que de l'eau et savon.</p>	<ul style="list-style-type: none"> Pleksilasikannessa. <p>HUOMIO! Kertoo, kuinka puhdistaa kansi ilman, että se vaurioittuu tai menettää vahvuutensa tai läpinäkyvyytensä. Käytä puhdistamiseen vain vettä ja saippuaa.</p>

4.3. Suojavaruseet

	<p>Käytä turvakengiä, jotka suojaavat jalkoja osumilta ja puristuksilta käyttäessäsi tai siirtäessäsi laitetta.</p>
	<p>Käytä suojakäsineitä, jotka suojaavat käsiä puristumiselta ja mekaanisilta vaaroilta käyttäessäsi tai siirtäessäsi laitetta.</p> <p>Käytä suojakäsineitä, jotka suojaavat käsiä viilloilta vaihtaessasi sinetöintiterää.</p> <p>Käytä suojahanskoja, jotka suojaavat kemikaaleilta ja palovammoilta käyttäessäsi laitetta vähentääksesi sinetin ja sinetöintitankojen korkean lämpötilan (jopa 100°C) aiheuttamia palovammariskejä.</p>
	<p>Käytä paketoidessasi suojakäsineitä, jotka estävät käsiesi kontaktin ruoan kanssa.</p>

5.1. Kuljetus ja paikan valitseminen



- Laitteen saa asentaa vain pätevä ja koulutettu asentaja!
- Kuljeta laitetta varovasti!
- Älä käännä laitetta ympäri tai sivuilleen! Se voi aiheuttaa öljyvuodon ja vahingoittaa laitetta.



Ennen siirtämistä, varmista, että nostotapa on nostettavalle massalle riittävä!
Jos nostat käsin, älä nosta mitään lain sallimaa massaa painavampaa (katso taulukko).
Nostoraja riippuu laitteen painosta (katso kappale 1.4) ja nostajasta.

IKÄ	SUURIN MASSA, MINKÄ SAA NOSTAA	
	MIES	NAINEN
YLI 18-VUOTIAS	30	20
15-18-VUOTIAS	20	15

- Poista pakkausmateriaali.
- Älä asenna laitetta, jos se on vahingoittunut.
- Noudata aina laitteen mukana tulleita ohjeita.
- Ole varovainen aina laitetta käyttäessäsi. Käytä aina suojakäsineitä.

5.2. Ympäristön olosuhteet

- Nosta laite ja laita se työtasolle. Varmista, että laite on laitettu oikeanlaiseen ympäristöön, jossa ei ole mitään palavia tai räjähdysherkkiä materiaaleja tai kaasuja. Laitteen saa asentaa vain tasaiselle, palamattomasta materiaalista tehdyille tasoille.
- Jätä laitteen ympärille vähintään 50 cm tilaa varmistaaksesi, että laitteen ilmanvaihtoventtiilit eivät ole estettyinä.

Laitteen käyttöympäristön vaatimukset:

- Lämpötila + 5°C ja + 40°C välillä.
- Kosteus 30 % ja 90 % välillä ilman kondensaatiota.

Työtilan valaistuksen pitää noudattaa asennusmaan lainsäädäntöä. Vaikka laki ei sitä vaatisi, valaistuksen täytyy olla myös tasainen ja varmistaa tarpeeksi hyvä näkyvyys turvataksesi käyttäjän terveys ja turvallisuus.

LAITTEEN TURVALLISUUSTASO = IP20

LAITTEEN ÄÄNITASO KÄYTÖSSÄ ON ALLE 70 dB(A)

5.3. Käyttäjät

5.3.1. Öljypumpun täyttö

Jos pumpussa ei ole öljyä, täytä se käyttämällä koko pullo.

Öljyntäytön saa tehdä vain siihen koulutettu ja pätevä henkilö.

Avataksesi koneen poista takapaneeli irrottamalla sen kiinnitysruuvit ruuvimeisselillä.

Täyttääksesi öljyn poista korkki (21) käyttäen laitteen mukana tullutta avainta ja täytä öljysäiliö noudattaen laitteen mukana tulleen pumpun käyttöohjeita.

- (20) Öljyn poistotulppa
- (21) Öljyn täyttötulppa
- (22) Öljyn tarkistustulppa

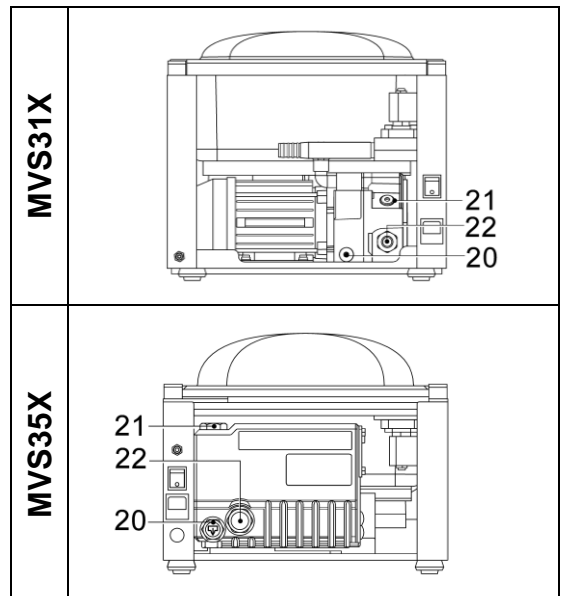

5.3.2. Sähköliitännät

Jännite (V): katso kilven tiedot
 Taajuus (Hz): katso kilven tiedot
 Suurin käytetty teho (W): katso kilven tiedot
 Suurin käytetty virta (A): katso kilven tiedot

Huomio: ottaessa yhteyttä valmistajaan, ilmoita aina malli- ja sarjanumero, jotka löydät laitteen takana olevasta laatasta.

V~	Hz	W max	A max
		MOD	ANNO
MADE IN ITALY		MATR.	



Laitteen saa kytkeä vain virtapiiriin, jossa on tyyppin A "IΔn" 30 mA -vikavirtasuojaja
 Maadoitusjohtimen on vastattava seuraavassa taulukossa esitettyjä arvoja:

IΔn	Maadoitusjohtimen suurin resistanssi	
	(50 V)	(25 V)
3 A	16 Ω	8 Ω
1 A	50 Ω	25 Ω
500 mA	100 Ω	50 Ω
300 mA	166 Ω	83 Ω
30 mA	1666 Ω	833 Ω



NOUDATA TERVEYS- JA TURVALLISUUSÄÄDÖKSIÄ!!

Jos laitteessa ei ole pistoketta, käytä laitteen takana olevassa kilvessä mainitulle jännitteelle ja virralle sopiva pistoketta, joka noudattaa asennusmaan lainsäädäntöä.

LAITTEEN MAADOITUS ON PAKOLLISTA!

Ennen sähköjen kytkemistä varmista, että verkkovirran jännite vastaa laitteen takana olevassa laatasta lukevaa jännitettä, ja että maadoituskytkentä noudattaa voimassa olevaa lainsäädäntöä.

Ota yhteyttä sähköverkko-yhtiösi, jos olet epävarma verkkovirtasi jännitteestä.

Kytke laitteen pistoke sellaiseen pistorasiaan, johon laitteen käyttäjä pääsee helposti käsiksi.

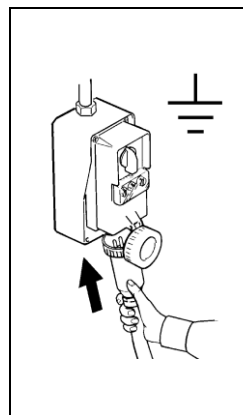

5.3.3. Kaasuliitokset

Kun käytät laitetta tavanomaisesta ilmakehästä eroavassa ilmassa, käytä pakkaamiseen sellaisia kaasuja, jotka käyttömaan ruoan lisäaineista kertova lainsäädäntö on hyväksynyt käytettäväksi ruoassa.

Kaasu, joka on sekoitus tyyppiä, hiilidioksidia ja harvemmin happea ja muita kaasuja on mittatilaustyönä tehty kaasusekoitus, joka riippuu paketoitavasta tuotteesta.



Älä koskaan käytä kaasusekoituksia ilmakehää korkeamman happimäärän kanssa (~ 19%).

Jos laite on varustettu kaasuliittimellä, yhdistä se kaasulynteriin käyttäen oikeaa putkea (H, katso kappale 1.3.)
 Kaasulaitoksen paine täytyy olla asetettu noin 2 barin paineeseen. Huomioithan, että korkein sallittu paine on 4 bar.
 Jos paine ei ole oikein, käytä paineenlaskusäädintä (R, katso kappale 1.3.)

6.1. Ohjauspaneeli

Laitteessa on ohjauspaneeli, josta kaikki ohjelmointi- ja käyttötoiminnot voidaan asettaa.

- 3 Aloituspainike
- 4 Valintapainike
- 5 Näyttö. Näyttää valittuja toimintoja ja niiden asetuksia.
- 6 "LISÄÄ"-painike. Nostaa valitun toiminnon arvoa.
- 7 "VÄHENNÄ"-painike. Laskee valitun toiminnon arvoa.
- 8 Keskeytyspainike
- 9 Tyhjiö- ja ekstratyhjiötoiminnon valo
- 10 Kaasutoiminnon valo
- 11 Sinetöintitoiminnon valo
- 12 Ilmanpalautustoiminnon valo

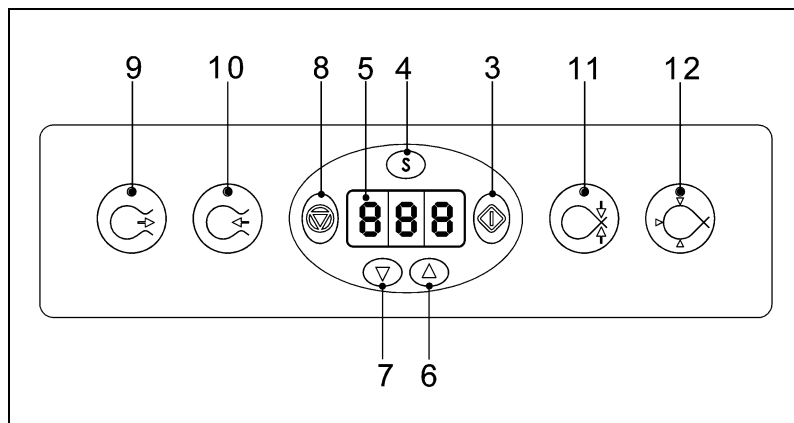

6.2. Käyttö

Kytke laite päälle painamalla kääntämällä takana oleva pääkytkin ON-asentoon ja odota muutama sekunti, kunnes näyttö näyttää viimeiseksi käytetyn toiminnon nimen (esim. P1).

Nosta kansi ja laita ruokaa pakattavaa ruokaa sisältävä pussi tankin sisälle. Jätä ainakin 2 cm pusista sinetöintitangon ulkopuolelle.

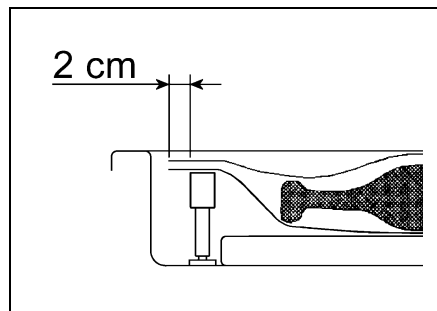

Jos kaasutoiminto on päällä, pussin pitää olla sijoitettu siten, että pussin suu on kaasusuuttimen (24) ympärillä.

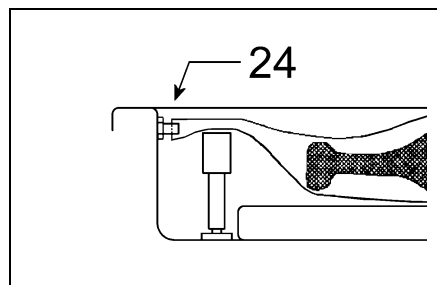

Täydellisen sinetöinnin varmistamiseksi on tärkeää, että pussi ei likaannu sinetöintialueella. Varmistaaksesi tämän, toimi seuraavasti:

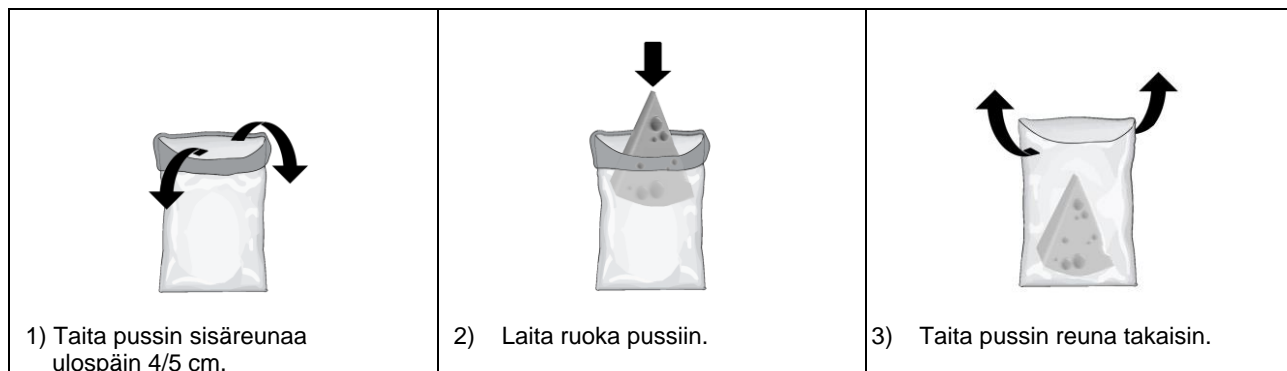

Sulje pussi ja paina aloituspainiketta (3).

Jos pakattavan tuotteen tilavuus sallii, suosittelemme käyttämään alustaa (6), joka nostaa tuotetta ylemmäs kohti sinetöintitankoa. Se nopeuttaa ilman poistoa vähentämällä säiliön tilavuutta ja sitä kautta poistettavan ilman määrää.

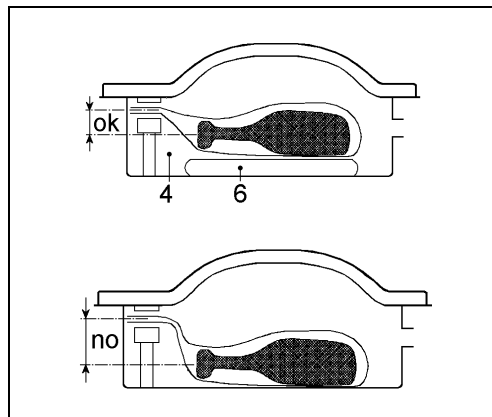

Pakkausyksi

Pakkausyksi on jaettu neljään vaiheeseen:

1. Tyhjiövaihe, jossa kaikki tankissa ja pussissa oleva ilma poistetaan.
Tyhjiövaiheen aikana näytössä näkyy tyhjentymisen prosentteina, kunnes asetettu arvo on saavutettu.
Tyhjiötoiminnon valo (9) on päällä.
2. Kaasunsyöttövaihe, jossa pussi täytetään kaasulla.
Tämä vaihe on saatavilla vain kaasuominaisuudella varustetuissa laitteissa.
Kaasunsyöttövaiheen aikana näytössä näkyy kaasun täyttö prosentteina, kunnes asetettu arvo on saavutettu.
Kaasutoiminnon valo (10) on päällä.
3. Sinetöintivaihe, jossa pussi sinetöidään.
Sinetöintivaiheen aikana näytössä näkyy sinetöinnin eteneminen prosentteina, kunnes asetettu arvo on saavutettu.
Sinetöintitoiminnon valo (11) on päällä.
4. Ilmanpalautusvaihe, jossa säiliö täytetään ilmalla.
Voit avata laitteen kannen heti, kun näytössä näkyy valitun ohjelman numero (esim. P1.)
Vaiheen aikana ilmanpalautustoiminnon valo (12) on päällä.
Vaiheen päätyttyä kone on valmis uuteen sykliin.

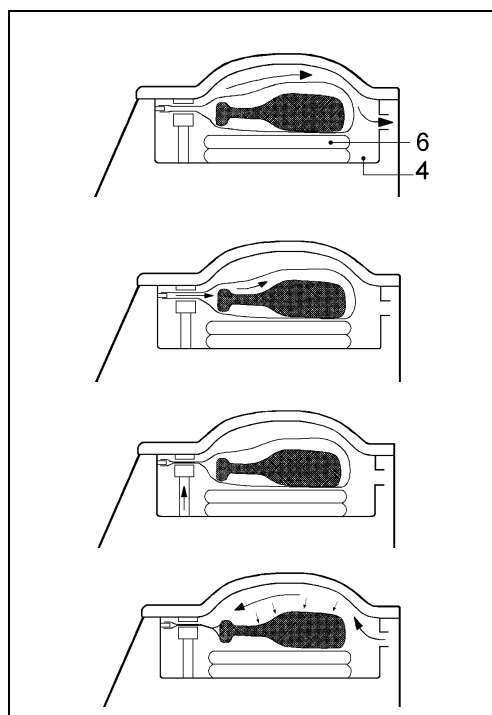

Pakkaamisen jälkeen säilytä ruoka viileänä tai pakkasessa (riippuen ruoasta). Merkitse pusseihin pussien sisältö, valmistuspäivä ja parasta ennen -päiväys.

Tyhjiökypsennys (sous-vide) pidentää ruoan säilytysaikaa. Tyhjiökypsennysprosessi täytyy suorittaa noudattaen täysin aika- ja lämpötilaohjeita.

Manzo gr. 1000

Data di preparazione 20 - 07 - 2021

Data di scadenza 25 - 07 - 2021

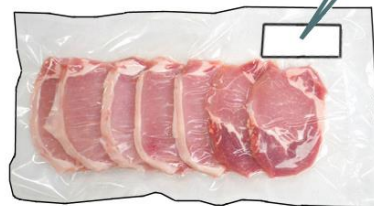

6.3. Ohjelmien valinta ja asetusten säätö

Laitteessa on kymmenen valittavaa ohjelmaa:

- **P1, P2, P3** ja **P4**: perusohjelmat
- **P5**: "ulkoisen tyhjiön" ohjelma
- **t1, t2, t3, Sr1** ja **Sr2**: erikoisohjelmat

Valitaksesi ohjelmanumeron paina "LISÄÄ"- tai "VÄHENNÄ"-painikkeita (6 ja 7).

Paina valintapainiketta (4) muokataksesi valitsemasi ohjelman ajastusta.

Painamalla valintapainiketta (4) useasti voit valita muokattavaksesi ohjelman minkä vain parametrin.

"LISÄÄ"- ja "VÄHENNÄ"-painikkeita (6 ja 7) painamalla voit nostaa tai laskea valitsemasi parametrin arvoa. Arvot tallentuvat, kun olet selannut läpi kaikki vaihdettavat parametrit ja näyttö näyttää taas ohjelman numeron (esim. P1).

Huomio: ohjelmoitaessa voit painaa **keskeytyspainiketta** (8) mennäksesi takaisin edelliseen parametriin.

6.3.1. Perusohjelmat P1, P2, P3 ja P4.



Nämä ovat perusohjelmia, jossa voit muokata neljää perusparametriä: tyhjiö, ekstratyhjiö, kaasuu ja sinetöinti.

Tyhjiöparametri

Parametrille voi valita arvon 35,0 ja 99,9 % välillä. Suositeltu arvo on 99,9 %.

Muita asetuksia varten, katso sopiva arvo alla olevasta taulukosta

Tyhjiöparametrin ollessa valittuna tyhjiötoiminnon valo (9) palaa.

Ruoka	Suosittelut tyhjiö
Liha	99,9 %
Juusto	99,9 %
Juustoraaste	35 - 50 %
Hedelmät	99,9 %
Hilloit ja kerma	99,9 %
Keitot	99,9 %
Voileivät	60 - 70 %
Pasta	99,9 %
Merenelevät	99,9 %
Makkara	99,9 %
Suolattu liha	99,9 %
Vihannekset	99,9 %
Tuoreet vihannekset (salaatti, tomaatit)	35 - 50 %

Ekstratyhjiöparametri

Jos tyhjiön arvoksi on asetettu 99,9 %, voit asettaa ekstratyhjiö-parametrin painamalla valintanäppäintä (4). Ekstratyhjiö-ominaisuuden tunnistaa näytön viimeisestä symbolista, joka on E.

Ekstratyhjiön arvon voi asettaa 0 ja 60 sekunnin välille. Laitte jatkaa valitun ajan verran ilman tyhjentämistä säiliöstä vielä sen jälkeen, kun tyhjiön arvo on saavuttanut 99,9%. Tämä toiminto on erityisen hyödyllinen nestepitoisille tuotteille, joista ilman poistaminen voi olla tavallista vaikeampaa, kuten lihalle.

Huomio: Jos ohjelmoitu tyhjiöarvo on alle 99,9 %, ekstratyhjiötoimintoa ei näytetä, ja laite siirtyy suoraan seuraavan parametrin valintaan.

Kaasuparametri

Kaasuparametriksi voi valita arvon 0 ja 60 % väliltä. Arvo ei voi olla suurempi kuin tyhjiöparametrin arvo.

Kaasutoiminnon valo (10) ilmoittaa kaasuparametrin valinnasta. Jos kaasutoiminnon valo välkkyi, kaasusylinteriä ei ole liitetty kunnolla ja ohjelma ei voi alkaa. Liitä kaasusylinteri jatkaaksesi.

Huomio: Kun ohjelmoitu tyhjiön ja kaasun yhdessä, vähimmäisen jäljelle jäävän tyhjiön määrän pitäisi olla yli 60 %.

Esimerkki: Tyhjiö 99,9 %

Kaasu 40 %

Jäljelle jäävä tyhjiö (99,9 – 40) = 59,9 %

Sinetöinti parametri

Sinetöintiin arvoksi on mahdollista valita aika 0,5 ja 4 sekunnin väliltä.

Ensimmäisille sykleille on suositeltavaa valita n. 1,6 sekuntia, ja sitten vähentää sitä teflonteipin polttamisen ehkäisemiseksi. Sinetöinti toiminnon valo (11) ilmoittaa sinetöinti parametrin valinnasta.

Alla oleva taulukko kertoo suositellun sinetöintiajan pussin paksuudesta ja tyypistä riippuen.

Pussin tyyppi	Pussin paksuus (µm)	Sinetöinti-aika (sekunteja)
Tasainen ruoanlaittoon	85 – 95	1,3 – 1,5
Tasainen säilömiseen	85 – 95	1,3 – 1,5
Tasainen, alumiinia	120 – 140	2,0 – 2,5
Palje, alumiinia (vaatii lisävarusteena asennettavan sinetöivän vastatangon)	120 – 140	2,5 – 3,0

6.3.2. Ulkoisen tyhjiön ohjelma P5

Ulkoisen tyhjiön ohjelmalla voi poistaa ilmaa tietyistä ilmatiiviisti suljetuista säiliöistä (ostettava erikseen). Tässä ohjelmassa voi valita kaksi parametria, tyhjiö ja ekstratyhjiö.

P5

Ruuvaa kiinni ulkoisen tyhjiön kiinnike (ostettava erikseen)

Liitä kiinnike säiliöön käyttäen sisäänottoputkea. Pitämällä kannen auki, aloita ohjelma painamalla aloituspainiketta (3).

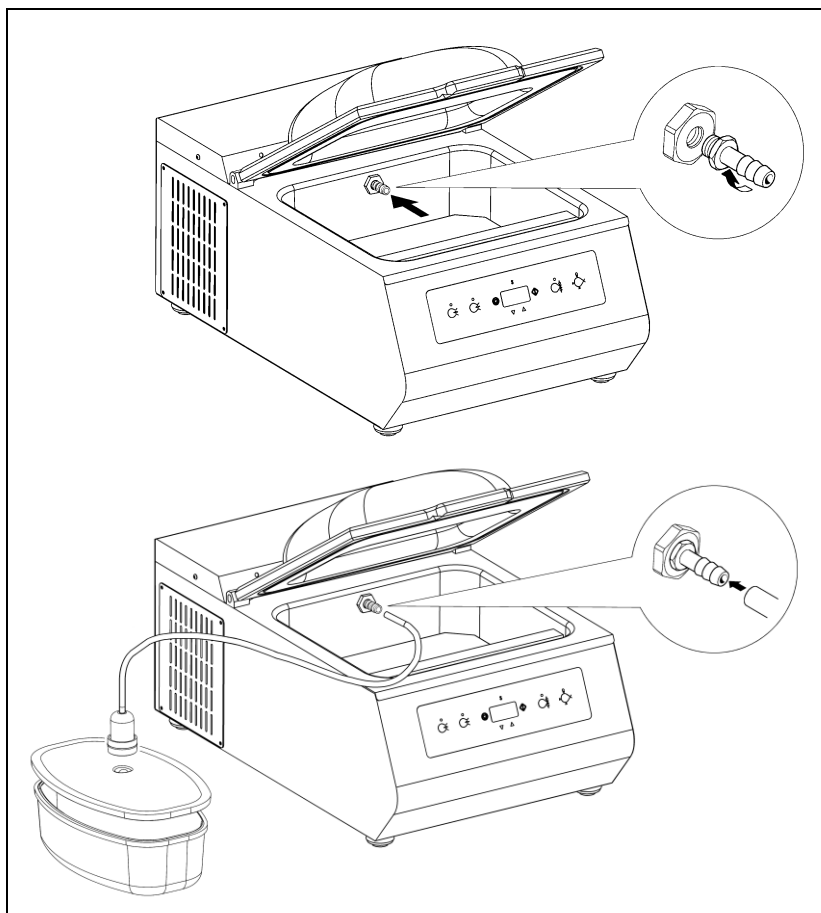

Parametri	P1	P2	P3	P4	P5 (Ulkoisen tyhjiö)
Tyhjiö (arvot prosentteja)	alin = 35,0 ylin = 99,9 oletus = 99,9	alin = 35,0 ylin = 99,9 oletus = 99,9	alin = 35,0 ylin = 99,9 oletus = 99,9	alin = 35,0 ylin = 99,9 oletus = 99,9	alin = 35,0 ylin = 99,9 oletus = 99,9
Ekstratyhjiö (arvot sekunteja)	alin = E00 ylin = E60 oletus = E00	alin = E00 ylin = E60 oletus = E00	alin = E00 ylin = E60 oletus = E00	alin = E00 ylin = E60 oletus = E00	alin = E00 ylin = E60 oletus = E00
Kaasu (arvot prosentteja)	alin = 00,0 ylin = 60,0 oletus = 00,0	alin = 00,0 ylin = 60,0 oletus = 00,0	alin = 00,0 ylin = 60,0 oletus = 00,0	alin = 00,0 ylin = 60,0 oletus = 00,0	
Sinetöinti (arvot sekunteja)	alin = 0,5 ylin = 4,0 oletus = 1,5	alin = 0,5 ylin = 4,0 oletus = 1,5	alin = 0,5 ylin = 4,0 oletus = 1,5	alin = 0,5 ylin = 4,0 oletus = 1,5	

6.3.3. Erikoisohjelmat t1, t2 ja t3

t1

Infuusiosykli

Tämä ohjelma on ruoan infuusioon ja marinointiin

- Laita ruoka marinadissa pussiin ja laita pussi säiliöön
- Aseta pakkausparametrit (tyhjiö, infuusioaika, kaasu, sinetöinti).
Huomio: aseta infuusioaika (iC1÷iC10) painamalla "LISÄÄ"- ja "VÄHEMMÄN"-painikkeita. (6 ja 7)
iC1 = 1 minuutti, iC10 = 10 minuuttia.
- Aloittaaksesi syklin sulje kansi ja paina aloituspainiketta (3).
- Avaa kansi heti, kun näytössä näkyy (t1).

t2

Kompressio

Tämä ohjelma pehmentää liha ja lihatuotteita. Ohjelma toimii toistamalla useita tyhjiösyklejä.

- Laita ruoka pussiin ja laita pussi säiliöön
- Aseta pakkausparametrit (tyhjiö, ekstratyhjiö, syklien toistomäärä, sinetöinti).
Huomio: aseta syklien toistomäärä (t.02÷t.15) painamalla "LISÄÄ"- ja "VÄHEMMÄN"-painikkeita. (6 ja 7)
t.02 = 2 toistoa, t.15 = 15 toistoa.
- Aloittaaksesi syklin sulje kansi ja paina aloituspainiketta (3).
- Avaa kansi heti, kun näytössä näkyy (t2).

t3

Liquid time

Tämä ohjelma asettaa nestemäisiä tuotteita (esim. keittoja) sisältävien pussien sinetöintiä. Aseta "Lt"-arvo tuotteen lämpötilan perusteella, jolloin laite ohjelmoi lämpötilalle sopivan sinetöintiasetuksen automaattisesti.

- Laita ruoka pussiin ja laita pussi säiliöön
- Aseta pakkausparametrit (tyhjiö, Lt-arvo, kaasu, sinetöinti).
Huomio: aseta "Lt"-arvo painamalla "LISÄÄ"- ja "VÄHEMMÄN"-painikkeita. (6 ja 7)
Lt.1 = jos tuotteen lämpötila on ~ 40÷45°C
Lt.2 = jos tuotteen lämpötila on ~ 45÷55°C
Lt.3 = jos tuotteen lämpötila on ~ 55÷70°C
Lt.4 = jos tuotteen lämpötila on ~ 70÷80°C
Lt.5 = jos tuotteen lämpötila on ~ 80÷85°C.
- Aloittaaksesi syklin sulje kansi ja paina aloituspainiketta (3).
- Avaa kansi heti, kun näytössä näkyy (t3).

Parametri	t1 Infuusiosykli	t2 Kompressio	t3 Liquid time
Tyhjiö (arvot prosentteina)	alin = 35,0 ylin = 99,9 oletus = 99,9	alin = 35,0 ylin = 99,9 oletus = 99,9	alin = 35,0 ylin = 99,9 oletus = 99,9
Ekstratyhjiö (arvot sekunteina)		alin = E00 ylin = E60 oletus = E00	
Keittoaika (arvot minuutteina)	ylin = iC1 alin = iC10 oletus = iC1		
Tyhjiösyklien toistomäärä (arvot numerona)		ylin = t.02 alin = t.15 oletus = t.02	
Lt-arvo			ylin = Lt.1 alin = Lt.5 oletus = Lt.1
Kaasu (arvot prosentteina)	alin = 00,0 ylin = 60,0 oletus = 00,0		alin = 00,0 ylin = 60,0 oletus = 00,0
Sinetöinti (arvot sekunteina)	alin = 0,5 ylin = 4,0 oletus = 1,5	alin = 0,5 ylin = 4,0 oletus = 1,5	alin = 0,5 ylin = 4,0 oletus = 1,5

6.3.4. Erikoisohjelmat Sr1 ja Sr2**Sr1****Ylläpito**

Tätä ohjelmaa pitää käyttää seuraavissa tilanteissa:

- Kun laite on ollut pidemmän aikaa käyttämättä
- Kosteiden tuotteiden (esim. keittojen) pakkaamisen jälkeen
- Kun huomaat, että laitteen teho on heikentynyt (esim. tyhjiön saavuttamiseen vaadittu aika on pidentynyt tai tyhjiötä ei saavuteta lainkaan).

Tämä ohjelma kestää noin 10 minuuttia ja varmistaa pumpun täyden puhdistuksen, poistaen kaiken nesteen emulsion joka saattaa olla muodostunut öljyn. Älä pakkaa mitään tuotteita, kun tämä ohjelma on käynnissä.

Tässä ohjelmassa ei ole säädettäviä parametreja.

- Aloittaaksesi syklin sulje kansi ja paina aloituspainiketta (3).
- Avaa kansi heti, kun näytössä näkyy (Sr1).

Sr2**Huolto**

Tätä ohjelmaa pitää käyttää, kun laitteessa ilmaantuu vika.

Ohjelma suorittaa kokonaisen tyhjiösyklin ja sinetöinnin, eikä siinä ole säädettäviä parametreja.

- Laita ruoka pussiin,
- Aseta pussi säiliöön
- Aloittaaksesi syklin sulje kansi ja paina aloituspainiketta (3).
- Avaa kansi heti, kun näytössä näkyy (Sr1).

Jos tämän ohjelman loppuun suorittaminen ei onnistu, ole yhteydessä tekniseen tukeen.

Keskeytyspainike (8)

- Jos tätä painiketta painetaan tyhjiövaiheessa, ilmanpoisto loppuu välittömästi ja laite jatkaa automaattisesti sinetöinti-vaiheeseen. Tätä toimintoa tulee käyttää kuumien ja nestemäisten tuotteiden kanssa, jotka saattavat kiehua tyhjiö-vaiheen aikana.
- Jos painiketta painetaan useampi sekunti, kun laitteessa ei ole ohjelma päällä (eli näyttö näyttää ohjelman numeroa), näytöllä näkyy ohjelmiston versionumero.

Lepotila

20 minuutin epäaktiivisuuden jälkeen laite siirtyy lepotilaan, joka varmistaa energiansäästön. Lepotilan aikana tyhjiötoiminnon valo (9) on päällä. Paina valintapainiketta (4) lopettaaksesi lepotilan.

6.4. Virhekoodit

Laite saattaa havaita erilaisia virheitä toiminnassaan, joista se näyttää liitä vastaavan koodin näytöllä:

Koodi	Syy	Ratkaisu
Er0	Eprom Error. Piirilevy on jumissa.	Paina pysäytyspainiketta (8) Käynnistä laite uudelleen virtakytkimestä.
Er1	Datansäätövirhe.	Paina pysäytyspainiketta (8) (ohjelmat asettuu oletusarvoihin). Käynnistä laite uudelleen virtakytkimestä.
Er2	Kalibraatiovirhe.	Paina pysäytyspainiketta (8) (kalibrointi asettuu oletusarvoihin). Käynnistä laite uudelleen virtakytkimestä. Kalibroi laite uudestaan.
Er3	Sykliden määrän lasku virhe.	Paina pysäytyspainiketta (8) (sykliden määrä nollautuu). Käynnistä laite uudelleen virtakytkimestä.
Er4	Viallinen sinetöintirele.	Ota yhteyttä tekniseen tukeen.
Er5	Tyhjiön aikakatkaisu. Asetetun tyhjiöarvon saavuttaminen on mahdotonta.	Paina pysäytyspainiketta (8) Käynnistä laite uudelleen virtakytkimestä. Varmista, että tyhjiöparametri on oikein. Varmista, että kannen tiiviste on ehjä ja puhdas. Varmista, että kansi sulkeutuu kunnolla ja tiiviisti. Kalibroi laite uudestaan.
Er6	Tyhjiögradientti. Kasvua ei saavutettu.	Paina pysäytyspainiketta (8) Varmista, että tyhjiöparametri on oikein. Varmista, että kannen tiiviste on ehjä ja puhdas. Varmista, että kansi sulkeutuu kunnolla ja tiiviisti. Ala ohjelma "Sr1" puhdistaksesi pumpusta mahdollinen öljyn emulsio.
Er7	Kaasun aikakatkaisu. Kaasusylinteri on tyhjä. Asetettu kaasuarvo ei kelpaa.	Paina pysäytyspainiketta (8) Tarkista ohjelman kaasuparametri. Kytke laite pois virtakytkimestä ja tarkista kaasusylinteri.
Er8	Ilmanpalautuksen aikakatkaisu. Säiliössä ei saavutettu ympäristön ilmanpainetta ohjelman lopussa. Ilmanpalautusventtiilin vika (rikkinäinen tai likainen).	Paina pysäytyspainiketta (8) Käynnistä laite uudelleen virtakytkimestä.
oiL	Öljynvaihto. Laite on ylittänyt sykliden määrän, jonka jälkeen öljynvaihto on pakollista.	Tämä koodi ei estä laitteen toimintaa, ja voidaan ohittaa painamalla pysäytyspainiketta (8). Se näkyy vain, jos laite on kytketty päälle. Ota yhteyttä tekniseen tukeen.

Jos virhekoodit ei poistu annettujen ratkaisuehdotusten noudattamisen jälkeen, ota yhteyttä tekniseen tukeen.

7.1. Tavanomaisen huollon varoimenpiteet

TAVANOMAISTA HUOLTOA SAA TOTEUTTAA VAIN SIIHEN KOULUTETTU JA PÄTEVÄ HENKILÖ.



Ennen tavanomaista huoltoa kytke laite pois pääkytkimestä ja irrota pistoke verkkovirrasta. Irrota laite kaasuliitännästä, jos kaasuminäisyys on asennettu. Odota, että laite jäähtyy.

7.2. Sinetöintitangon puhdistus

Käytä kuivaa kangaspyyhettä puhdistaksesi kalvojäämät sinetöintitangosta.

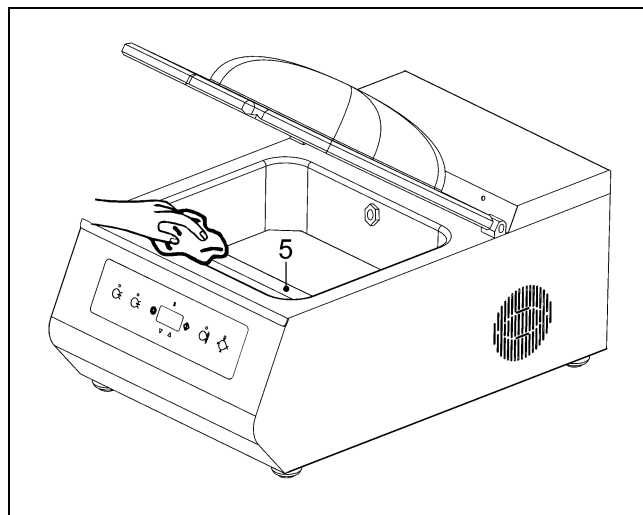
**7.3. Kannen tiivisteiden vaihto**

Kun kannen tiiviste (17) on kulunut, vaihda se. Tämä parantaa laitteen energiatehokkuutta ja toimintanopeutta. Vaihtaminen on hyvin helppoa. Kun vanha tiiviste on poistettu, puhdista sen kiinnityspaikka ja aseta uusi tiiviste suoraviivaisesti. Varmista, että tiivisteiden päät liittyvät toisiinsa. Älä jätä mihinkään avointa kohtaa, koska se voi estää tuotteiden tyhjiöpakkausta onnistumasta.

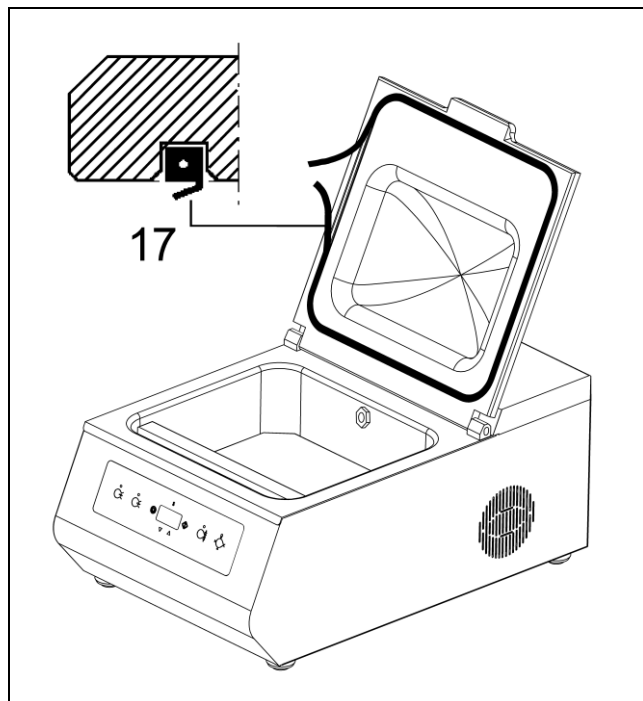

7.4. Laitteen puhdistus

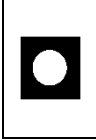

Puhdistaaksesi pleksilasikannen (3), puhdista sisä- ja ulkopuoli pelkällä saippuavedellä. Älä ikinä käytä puhdistus- tai liuotusaineita, jotka saattavat vahingoittaa kannta vähentäen sen kestävyyttä ja läpinäkyvyyttä.

Varmista kannen tila säännöllisesti. Sen pitää olla hyvässä kunnossa, täysin puhdas, eikä siinä saa esiintyä yhtään kellastumista tai läpinäkyvyyden vähentymistä. Jos mitään näistä vioista havaitaan, kansi täytyy vaihtaa.



Pleksilasikansi täytyy vaihtaa 10 vuoden välein!

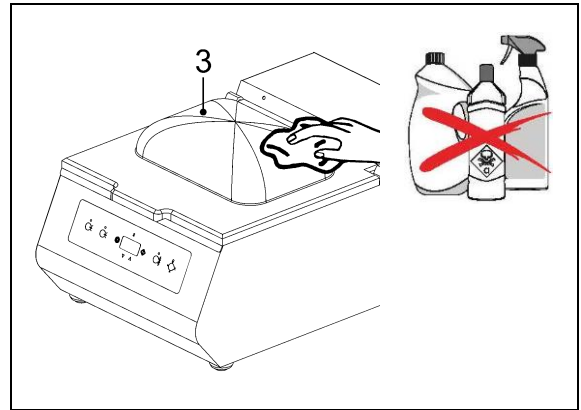

Käytä tavanomaisia ruostumattomalle teräkselle sopivia puhdistusaineita säiliön ja ulkokuoren puhdistamiseen.

Älä käytä klooripohjaisia puhdistusaineita (suolahappo, natriumhypokloriitti, jne.) edes laimennettuna.

Älä käytä hiovia aineita, teräsvillaa tai mitään hiovaa pesusientä laitetta puhdistaussasi.

Älä käytä hopealle suunniteltuja puhdistusaineita.

Älä puhdista laitetta höyryllä tai vesisuihkulla.

7.5. Tyhjiöpumpun huolto

Tyhjiöpumpun säännöllinen huolto on erittäin tärkeää laitteen toimivuuden ja pitkäikäisyyden varmistamiseksi. Noudata pumpun käyttöohjeessa annettuja ohjeita jokaisessa jokaisessa huolto-operaatiossa, kuten öljyn tason ja laadun tarkistamisessa, öljyn ja öljynsuodattimen vaihdossa sekä puhdistuksessa.

7.6. Ongelmanratkaisu

Ongelma	Syy	Ratkaisu
Pussia ei ole sinetöity oikein	• Sinetöinnin ajastus on väärin.	• Vaihda sinetöintiäikää.
	• Kannen eriste on kulunut tai rikki.	• Puhdista tai vaihda sinetti. Ota yhteyttä tekniseen tukeen saadaksesi uuden.
	• Pussia ei ole asetettu sinetöintitangolle oikein.	• Aseta pussi paikalleen oikein.
	• Sinetöintitanko on kulunut (teflonpinnoite on kulunut).	• Vaihda sinetöintitanko. Ota yhteyttä tekniseen tukeen saadaksesi uuden.
	• Sinetöintitangon teflonpinnoitteen alla oleva terä on rikki.	• Vaihda sinetöintitanko. Ota yhteyttä tekniseen tukeen saadaksesi uuden.
Lopullinen tyhjiö on heikko	• Asetettu tyhjiöprosentti on väärin.	• Vaihda tyhjiöparametria.
	• Kannen eriste on kulunut tai rikki.	• Puhdista tai vaihda sinetti. Ota yhteyttä tekniseen tukeen saadaksesi uuden.
	• Kannta ei ole suljettu oikein.	• Sulje kansi oikein. • Varmista, ettei säiliön ja kannen välillä ole likaa tai muita asioita.
Kansi ei aukea	• Ei sähköä.	• Odota, että sähkövirta palaa.
Kansi on haljennut tai rikki	• Rikkinäinen kansi (6).	• Vaihda kansi. Ota yhteyttä tekniseen tukeen saadaksesi uuden.

Jos laite ei toimi oikein näiden toimenpiteiden noudattamisen jälkeen, ota yhteyttä tekniseen tukeen ja kuvaile heille havaittua virhettä mahdollisimman hyvin.

7.7. Purkaminen ja jäännösten poistaminen**HUOMIO!**

Vain koulutetut sähköasentajat, joilla on asianmukaiset luvat saavat toimittaa purkutoimenpiteitä. Purkutoimenpiteet täytyy suorittaa turvallisessa ympäristössä.

Toimi seuraavalla tavalla:

- irrota laite sähköverkosta,
- irrota laite kaasujärjestelmästä (jos asennettu),
- pura komponentit,
- valuta öljy pois pumpusta.

Kaikki jätteet tulee kierrättää tai hävittää asennusmaan mukaisen lainsäädännön määräämällä tavalla. Jos olet epävarma, ota yhteyttä alueesi kierrätyskeskukseen tai jäteviranomaiseen.



Tämä symboli kertoo, että laitetta **ei** saa kohdella tavallisena kotitalousjätteenä.

Varmistamalla, että laite hävitetään asianmukaisella tavalla, autat ehkäisemään mahdollisia ympäristölle ja ihmisten terveydelle aiheutuvia negatiivisia vaikutuksia, jotka saattaisivat muuten johtua tämän tuotteen epäasianmukaisesta hävittämisestä.

Saadaksesi tarkempaa tietoa laitteen asianmukaisesta hävitystavasta, ota yhteyttä valmistajaan, jälleenmyyjään, tekniseen tukeen tai alueesi kierrätys- tai jäteviranomaisiin.

Kappale 8. Takuu**8.1. Takuun ehdot**

Takuu kestää 12 kuukautta, joka alkaa laitteen asennuspäivästä. Takuu kattaa laitteen ilmaisen vaihdon tai ilmaisen korjauksen kaikista vioista, jotka johtuvat viallisista materiaaleista. Huolto tai vaihto tapahtuu yleensä valmistajan tiloissa. Ostaja vastaa kaikista työstä ja laitteen toimituksesta aiheutuneista kuluista. Jos korjaus tai vaihto toteutetaan ostajan luona, ostaja on vastuussa matkustus-, kuljetus- ja työkuluista. Takuutyötä voi toteuttaa vain valmistaja tai valmistajan valtuuttama jälleenmyyjä. Takuukorjaus edellyttää, että viallinen osa lähetetään valmistajalle tai valmistajan valtuuttamalle jälleenmyyjälle. Korjatun tai vaihdetun osan palautus tulkitaan takuukorjauksen suorittamiseksi.

Takuu mitätöityy, jos

- laitetta käytetään tai asennetaan väärin, sitä käyttää luvaton henkilö tai se kytketään väärään verkkovirtaan
- laitetta muutetaan ilman valmistajan kirjallista lupaa
- laite ei ole enää alkuperäisen ostajan omaisuutta

Valmistaja kieltäytyy vastuusta kaikkeen henkilöihin tai esineisiin aiheutuvaan vahinkoon, joka johtuu vääränlaisesta asennuksesta, väärään verkkovirtaan kytkemisestä, maadoituksen kytkemättömyydestä tai laitteen väärinkäytöstä. Valmistaja sitoutuu toteuttamaan kaikki teknisten ja toiminnallisten vaatimusten edellyttämät muutokset.

**KAIKKI RIITATILANTEET KÄSITELLÄÄN
ITALIAN BERGAMON TUOMIOISTUIMESSA**



Metos Oy Ab

Ahjonkaarre, 04220 Kerava

Puh. 0204 3913

metos.finland@metos.fi

www.metos.fi



metos
kitchen intelligence®



IT	DICHIARAZIONE CE DI CONFORMITA'	EL	ΔΗΛΩΣΗ ΠΙΣΤΟΠΟΙΗΣΗΣ CE
EN	CE DECLARATION OF CONFORMITY	CS	ES PROHLÁŠENÍ O SHODĚ
DE	KONFORMITÄTSEKTLÄRUNG	NL	CE GELIJKVORMIGHEIDSVERKLARING
FR	DECLARATION CE DE CONFORMITE'	FI	EY-VAATIMUSTENMUKAISUUSVAKUUTUS
ES	DECLARACIÓN CE DE CONFORMIDAD	RU	ДЕКЛАРАЦИЯ СООТВЕСТВИЯ CE
SV	ÖVERENSTÄMMELSEFÖRKLARING EC	한국어	적합성의 CE 선언
PT	DECLARAÇÃO CE DE CONFORMIDADE		

IT	Noi:	SV	Vi:	FI	Me:
EN	We:	PT	Nós:	RU	Мы:
DE	Wir:	EL	Εμείς:	한국어	자사:
FR	Nous:	CS	My:		
ES	Nosotros:	NL	Wij:		

MINIPACK-TORRE S.p.A.
Via Provinciale, 54 – 24044 Dalmine (BG) - Italy

IT dichiariamo sotto la nostra esclusiva responsabilità che il prodotto
EN declare under our responsibility that the product
DE erklären unter unserer ausschließlichen Verantwortung, dass das in dieser Erklärung genannte Produkt
FR déclarons sous notre exclusive responsabilité que le produit
ES declaramos bajo nuestra exclusiva responsabilidad que el producto
SV förklarar under eget ansvar, att produkten
PT declaramos sob a nossa exclusiva responsabilidade que o produto
EL δηλώνουμε υπεύθυνα ότι το προϊόν
CS prohlašujeme výhradně na vlastní zodpovědnost, že produkt
NL verklaren op onze exclusieve verantwoordelijkheid dat het product
FI vakuutamme yksinomaisella vastuullamme, että tuote
RU под нашу исключительную ответственность заявляем, что данное изделие
한국어 자사의 독점적인 책임 하에 다음을 선언합니다. 제품

IT	MACCHINA CONFEZIONATRICE TIPO:	SV	PACKNINGSMASKIN TYP:	FI	PAKKAUSKONE TYYPPI:
EN	PACKAGING MACHINE MODEL:	PT	MÁQUINA CONFECCIONADORA TIPO:	RU	УПАКОВОЧНАЯ МАШИНА ТИПА:
DE	VERPACKUNGSMASCHINE TYP:	EL	ΜΗΧΑΝΗ ΣΥΣΚΕΥΑΣΙΑΣ ΤΥΠΟΥ:	한국어	포장 기계 유형:
FR	MACHINE D'EMBALLAGE MODELE:	CS	BALICI SROJ MODEL:		
ES	MÁQUINA CONFECCIONADORA TIPO:	NL	VERPAKKINGSMACHINE TYPE:		

MVS31X

n° /

MVS35X

n° /

IT è conforme ai requisiti essenziali di sicurezza e a tutte le disposizioni pertinenti delle direttive applicabili
EN conforms to the essential safety requirements and all the provisions of the applicable directives
DE entspricht den grundlegenden Sicherheitsanforderungen und allen betreffenden Bestimmungen der einschlägigen Richtlinien
FR est conforme aux exigences essentielles de sécurité et à toutes les dispositions pertinentes des directives applicables
ES cumple los requisitos fundamentales de seguridad y todas las normas pertinentes de las directivas aplicables
SV uppfyller de väsentliga säkerhetskraven och relevanta bestämmelser i gällande direktiv
PT é conforme os requisitos essenciais de segurança e a todas as disposições pertinentes das directivas aplicáveis
EL συμμορφώνεται με τις βασικές απαιτήσεις ασφαλείας και όλες τις συναφείς διατάξεις των εφαρμοσίμων οδηγιών
CS splňuje základní požadavky na bezpečnost a všechna příslušná ustanovení platných směrnic
NL conform is met de essentiële veiligheidsvereisten en met alle pertinente bepalingen van de richtlijnen die van toepassing zijn
FI vastaa kaikkia olennaisia turvallisuutta koskevia vaatimuksia ja kaikkia sovellettävien direktiivien asiaa koskevia määräyksiä
RU соответствует основным требованиям безопасности и всем соответствующим положениям в действующих директивах
한국어 은 필수 안전 요구사항들과 적용할 수 있는 지침들의 관련된 모든 규정을 준수합니다

2006/42/CE, 2014/30/UE, 2014/35/UE

IT E inoltre dichiariamo che sono state applicate le seguenti norme armonizzate
EN And furthermore we declare that the following rules have been applied
DE außerdem bestätigen wir, dass folgende harmonisierte Richtlinien angewendet wurden
FR Nous déclarons également que les normes harmonisées suivantes ont été appliquées
ES Además declaramos que han sido aplicadas las siguientes normas armonizadas
SV Dessutom förklarar vi, att följande harmoniserade normer har använts
PT E, além disso, declaramos que foram aplicadas as seguintes normas harmonizadas
EL Επίσης δηλώνουμε ότι εφαρμόστηκαν οι εξής εναρμονισμένες προδιαγραφές
CS A kromě toho prohlašujeme, že byly aplikované následující harmonizované normy
NL We verklaren bovendien dat de volgende geharmoniseerde normen worden toegepast
FI Tämän lisäksi vakuutamme, että olemme soveltaneet seuraavia yhdenmukaistettuja standardeja
RU Также мы заявляем, что были применены следующие согласованные нормативы
한국어 또한 일치되는 다음 규범들이 적용되었음을 선언합니다

EN 12100:2010, EN 61000-6-3:2007, EN 61000-6-1:2007, EN 60335-1:2013

IT Persona autorizzata a costituire il Fascicolo Tecnico: Responsabile Ufficio Tecnico
EN Person authorized to draft the Technical File: Head of the Technical Dept
DE Zur Erstellung des Technischen Merkhäfts befugte Person: Verantwortlicher der Technischen Abteilung
FR Personne autorisée à constituer le Fascicule Technique : Responsable Bureau Technique
ES Persona autorizada a elaborar el Fascículo Técnico: Responsable del Departamento Técnico
SV Person med behörighet att skapa den Tekniska Dokumentationen: Tekniskt ansvarig
PT Pessoa autorizada a compilar o Processo Técnico: Responsável pelo Gabinete Técnico
EL Άτομο εξουσιοδοτημένο να καταρτίσει το Τεχνικό Τεύχος: Υπεύθυνος Τεχνικού Γραφείου
CS Osoba autorizovaná k vystavení Technické dokumentace: Vedoucí technického oddělení
NL Persoon bevoegd om het technisch dossier op te stellen: Verantwoordelijke technische dienst
FI Teknisten asiakirjojen laatimiseen valtuutettu henkilö: Teknisen toimiston vastuuhenkilö
RU Лицо, уполномоченное для составления технического файла: начальник технического отдела
한국어 기술 파일을 제조하도록 공인된 인력: 공식 기술 책임자

Dalmine,

Torre P.t. Fabio Emanuele

IT Consigliere Delegato
EN Managing Director
DE Geschäftsführer
FR Directeur Général
ES Consejero Delegado

SV Verkställande Direktör
PT Conselheiro Delegado
EL Ο Διευθύνων Σύμβουλος
CS Generální ředitel
NL Gedelegeerd bestuurder

FI Toimitusjohtaja
RU Управляющий директор
한국어 대표 이사